



Leermiddelen Platform vmbo BWI

Toelichting op de ontwikkelingen in het lesmateriaal
van het Platform vmbo BWI



Programma

- 1 Keuzevak 8 Vloeren
- 2 Ondersteuning vanuit de branche
- 3 Keuzevak 10 Bijzonder metselwerk
- 4 Nieuwe praktijkopdrachten
- 5 Module Werkvoorbereiding
- 6 Rubrics



Nieuw!
Keuzevak 8 Vloeren



Keuzevak 8 Vloeren

Uitdaging voor vmbo-leerlingen:

Aan de slag met mooie producten voor de vloer in de particuliere- of projectensector.

Theorie en praktijkopdrachten

Gepland: **Gereed najaar 2024!**

Opbouw theorie

1. Oriënteren
2. Werk voorbereiden
3. Soorten ondervloeren
4. Beton en wapening
5. Aanbrengen zandcementdekvloer
6. Vloerafwerking: hout
Laminaat, massief houten vloer en parket
7. Vloerafwerking: kunststof
Pvc, vinyl en linoleum
8. Vloerafwerking: tapijt
Tapijt en tapijttegels
9. Opruimen, controleren en opleveren

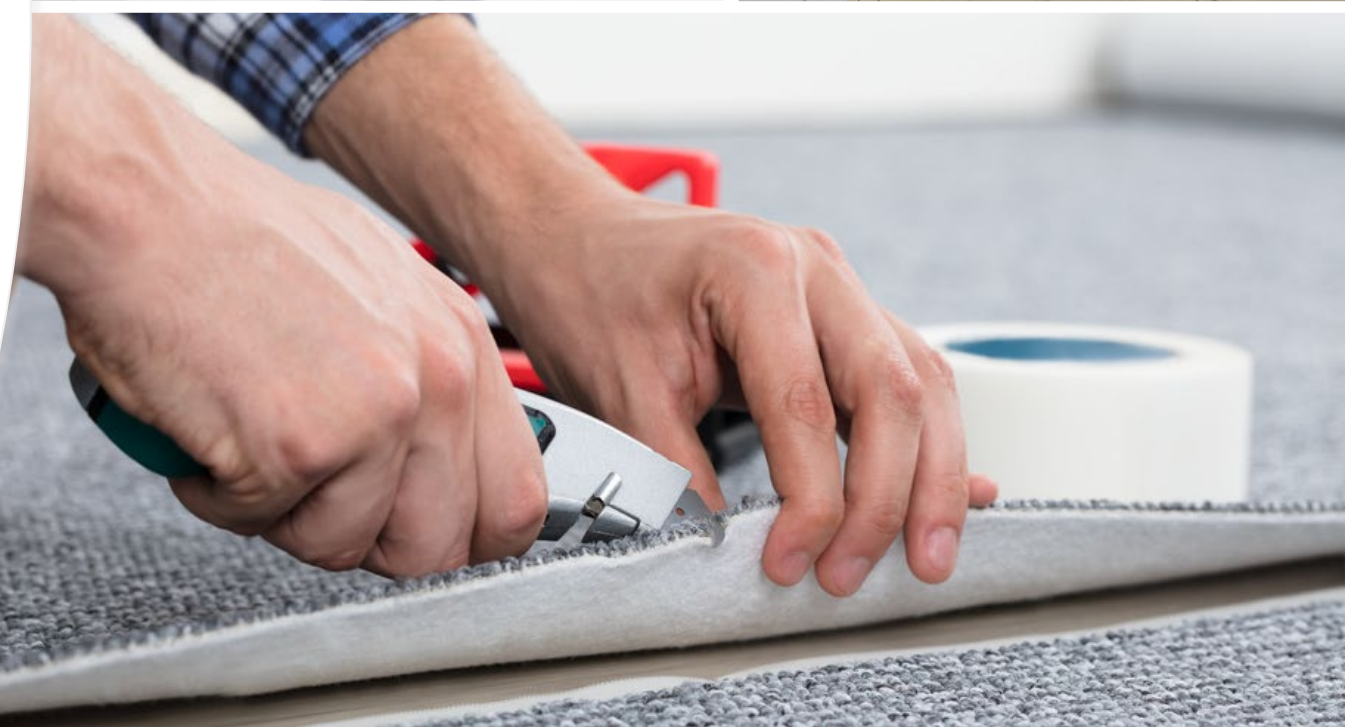



Praktijkopdrachten

- Opdracht 1: Zandcementdekvloer aanbrengen
- Opdracht 2: Schaalmodel vloeropbouw
- Opdracht 3 t/m 5: Aanbrengen vloerafwerking, zoals tapijt, pvc, laminaat

De opdrachten zijn nog in ontwikkeling.



Mogelijke vervolgopleidingen – ROC's

- **Interieurvakman woningstofferen** – 6 locaties in NL
 - Niveau 2 & 3 (BBL)
- **Interieurvakman parketleggen** – 1 locatie in NL
 - Niveau 2 & 3 (BBL)
- Meer dan voldoende leerbedrijven beschikbaar in het hele land!



Je maakt het in de woonbranche!

17?
 a College, Groningen
 lition College, Zwolle
 ut & Meubileringscollege (HMC), Amsterdam
 ut & Meubileringscollege (HMC), Rotterdam
 OC Midden Nederland, Nieuwegein
 mma College, Veldhoven



Meer weten?

Klik dan hier!

ier voor ervaringen van studenten, de scholen
 t vinden van een leerwerkbaan.

interieur-vakman.nl/woningstoffeerder



**INTERIEUR
 VAKMAN**^{MV}

Interieurvakman/vrouw woningstoffering

De leukste (leer)baan
 in de woonbranche!



**INTERIEUR
 VAKMAN**^{MV}



100%
 Baangarantie



Werken met je handen is het mooiste dat er is!
 Je leert technieken en vaardigheden waar je een leven lang plezier van hebt!



Een goed begin is het halve werk, daarom is het werk van een interieurvakman/vrouw zo belangrijk. Jij legt de basis voor elk mooi interieur. Dat doe je door het leggen van vloeren met bijvoorbeeld pvc, laminaat of tapijt. Je bekleedt trappen, je hangt gordijnen of andere raamdecoratie op en plaatst zonwering. Je werkt **bij de consument thuis**, zo is elke dag is weer anders. Of je werkt aan **grote projecten**, zoals kantoren, scholen, ziekenhuis of winkels. Dit noemen we projectstoffering.

Dit leer je

Tijdens je opleiding leer je alles over **verschillende soorten vloeren** zoals tapijt, vinyl, pvc en laminaat. Je werkt je met **allerlei gereedschappen** en machines en leert specialistische technieken. Ook het legklaar maken van ondervloeren en het opmeten van een ruimte in onderdeel van het vak. Net als **klantcontact** en **ondernemerschap**.

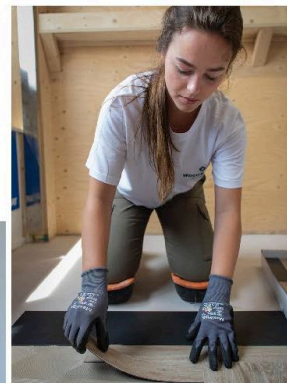

BBL-niveau 2 en 3

De BBL-opleiding voor interieurvakman is er in niveau 2 en niveau 3 (je wordt dan allround interieurvakman/vrouw). Voor deze opleiding ga je **direct aan de slag** bij een erkend leerbedrijf en krijg je **meteen betaald**. Je werkt vier dagen en gaat daarnaast één dag per week naar school. Kies je voor deze opleiding dan heb je 100% garantie op een baan.

100%
 Baangarantie



10 redenen om interieurvakman/vrouw te worden

1. Elke dag is anders!
2. Veel variatie in je werk
3. Lekker bezig met je handen
4. Je werkt comfortabel binnen
5. Zelfstandig aan het werk
6. Met z'n tweeën op een klus
7. Je maakt iets moois
8. Je leert een echt vak
9. Bij je klanten
10. Altijd een baan!

Checklist: heb jij de juiste skills?

- Zelfstandig
- Goed met rekenen
- Teamplayer
- Precies
- Geduldig
- Sociaal
- Klantgericht

**INTERIEUR
 VAKMAN**^{MV}

Ondersteuning Branche

Nieuwe vakmensen zijn essentieel voor de toekomst van de woonbranche!

Campagne sinds 2019



Ondersteuning docenten door de branche

- Het volgen van een training bij een ROC
 - Informatiepakket
 - Ondersteuning in verkrijgen materiaal / opbouw praktijklessen
 - Contact met lokale ondernemers
 - ...
-

Samenwerking met andere partijen



Bezoek aan een deelnemende ROC voor
een workshop



Demonstraties/workshop op de vmbo-
school door lokale ondernemers



Snuffelstages bij lokale ondernemers



Werkbezoeken

Lokale retailbedrijven
Regionale fabrikanten

Meer informatie?

Bezoek de Stand van Interieurvakman op de bedrijvenmarkt!



INTERIEUR
VAKMAN M/V

Keuzevak K10 Bijzonder metselwerk

Gepland: Gereed na de zomervakantie

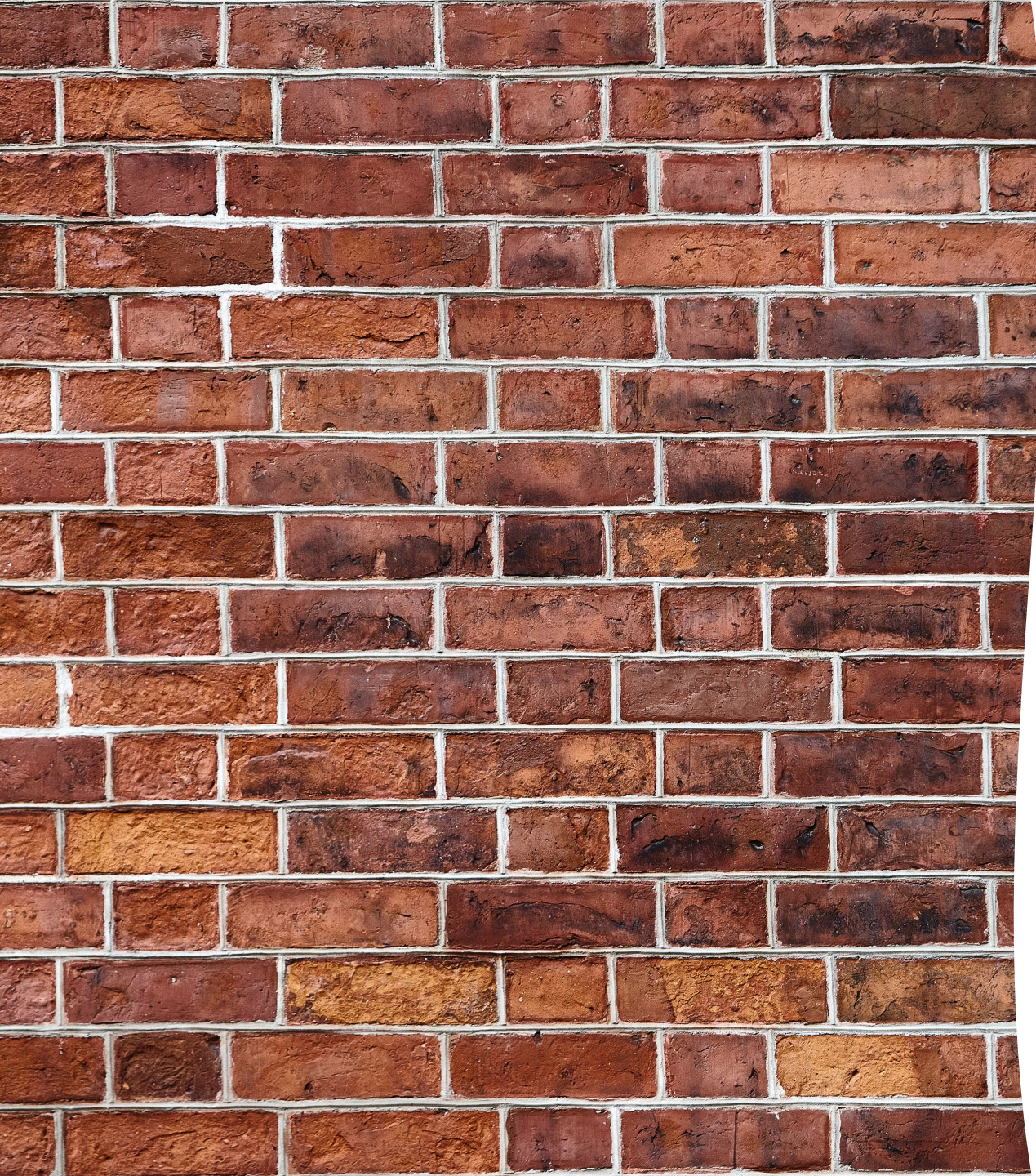

Opzet theorie

Hoofdstuk 1. Oriënteren

Hoofdstuk 2. Werkvoorbereiding

Hoofdstuk 3. Kimlaag metselen

Hoofdstuk 4. Gereedschappen en materialen voor wanden lijmen

Hoofdstuk 5. Lijmen van wanden

Hoofdstuk 6. Muurverzwaringen en kolommen

Hoofdstuk 7. Uitslag van een strek maken

Hoofdstuk 8. Strek metselen

Hoofdstuk 9. Andere materialen dan baksteen verwerken

Praktijkopdrachten

- Opdracht 1. Smalle baksteen met doorstrijkmortel
- Opdracht 2. Kimlaag metselen
- Opdracht 3. Kalzandsteen lijmen
- Opdracht 4. Vensterbank lijmen
- Opdracht 5. Metselen van een strek

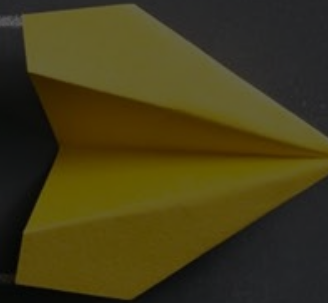

Praktijkopdracht 1

Smalle baksteen met doorstrijkmortel

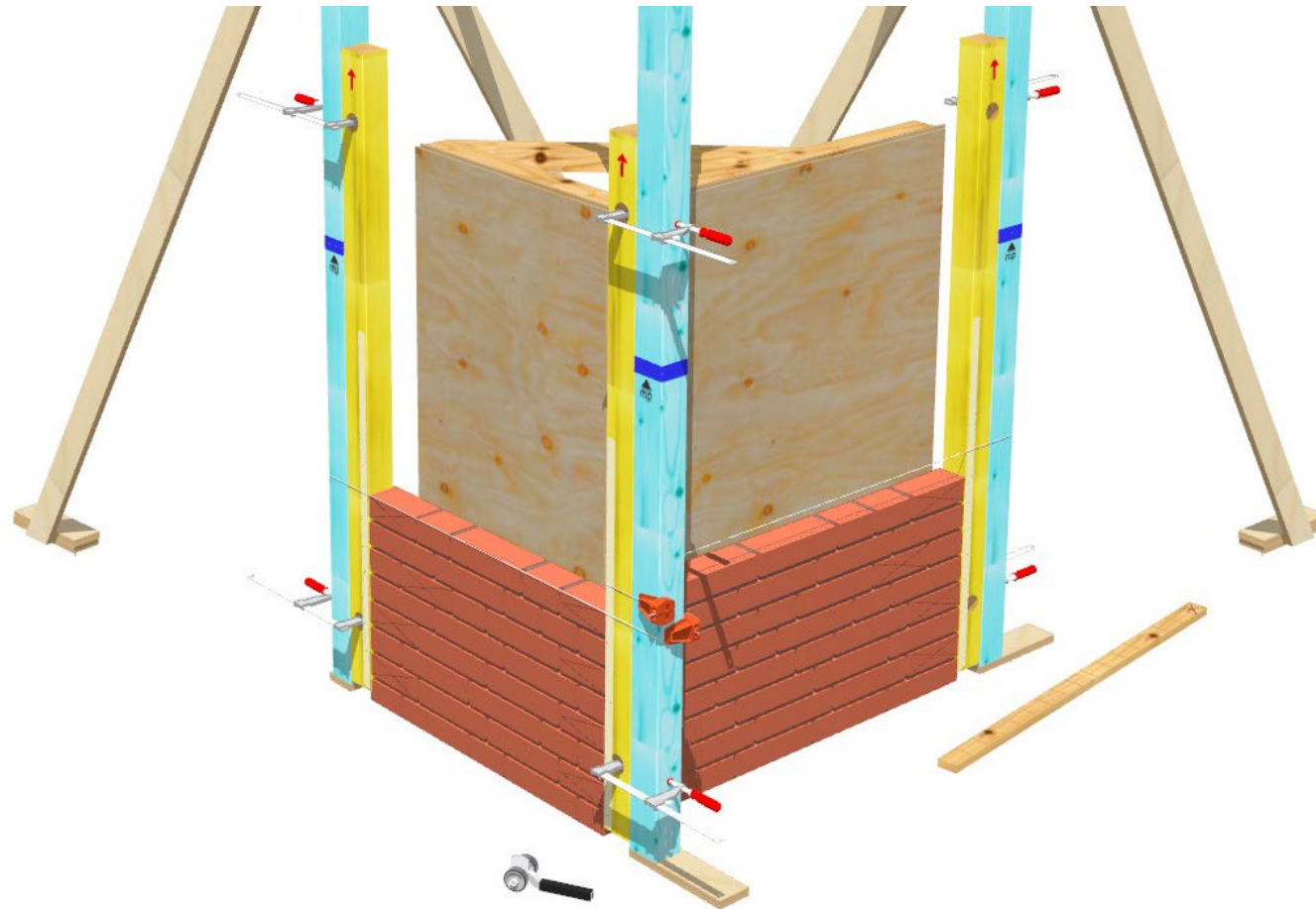

Praktijkopdracht 2

Kimlaag metselen

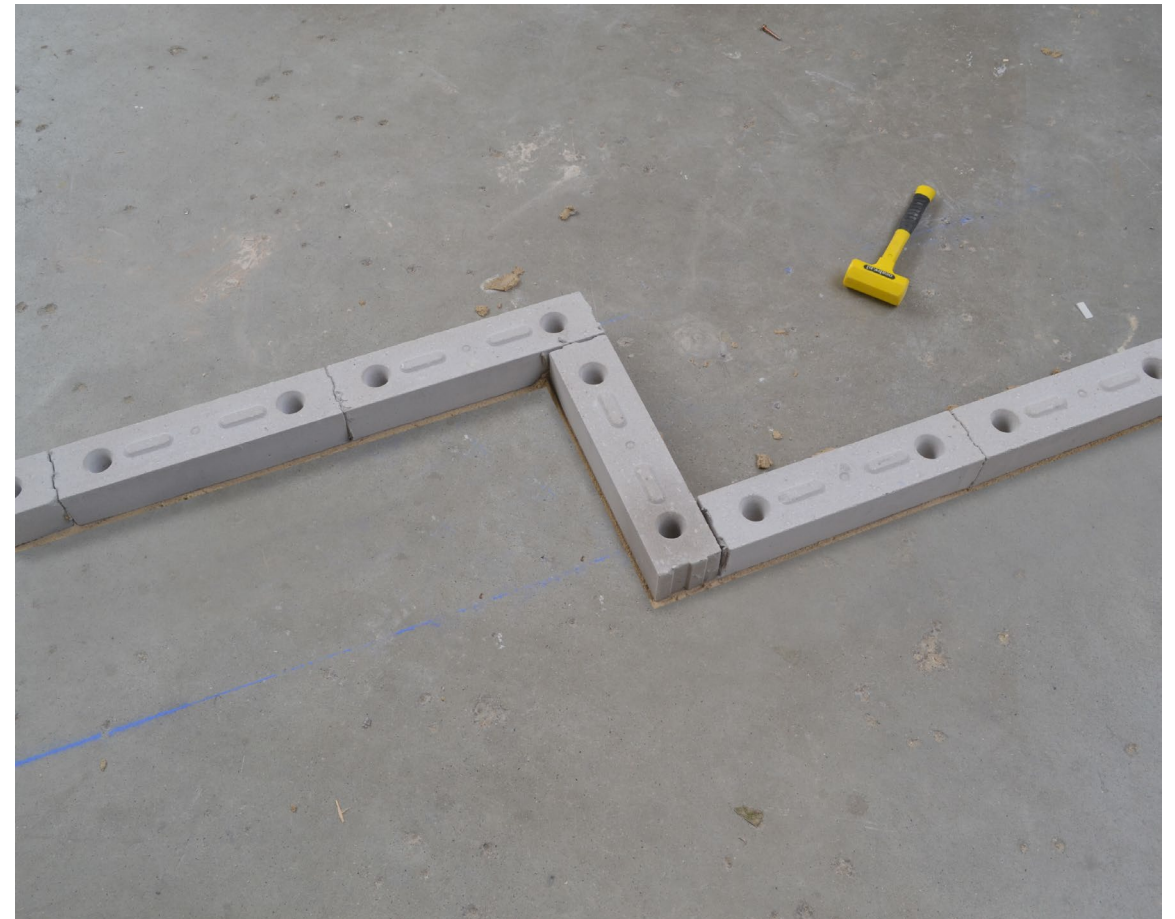
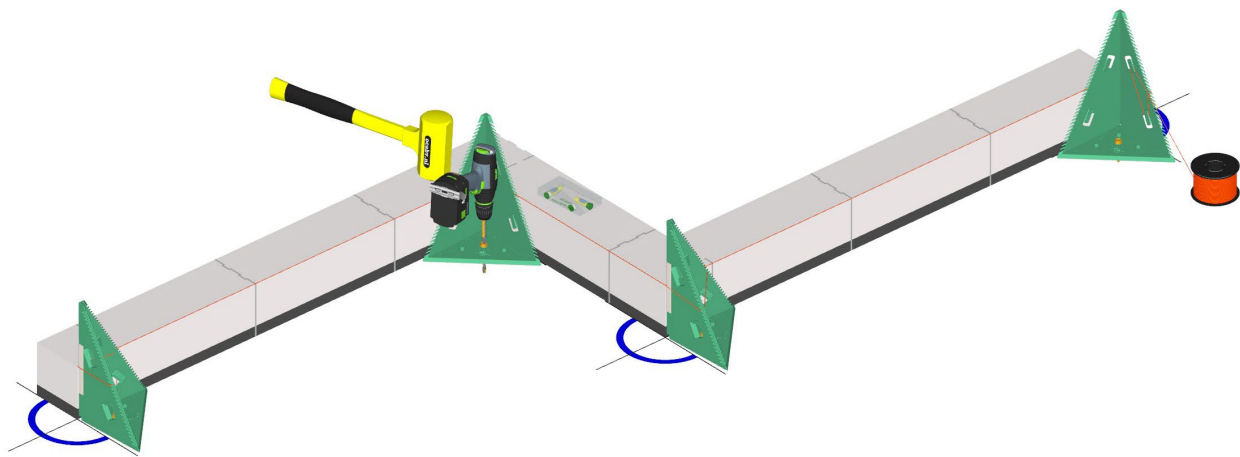

Praktijkopdracht 3

Kalzandsteen lijmen

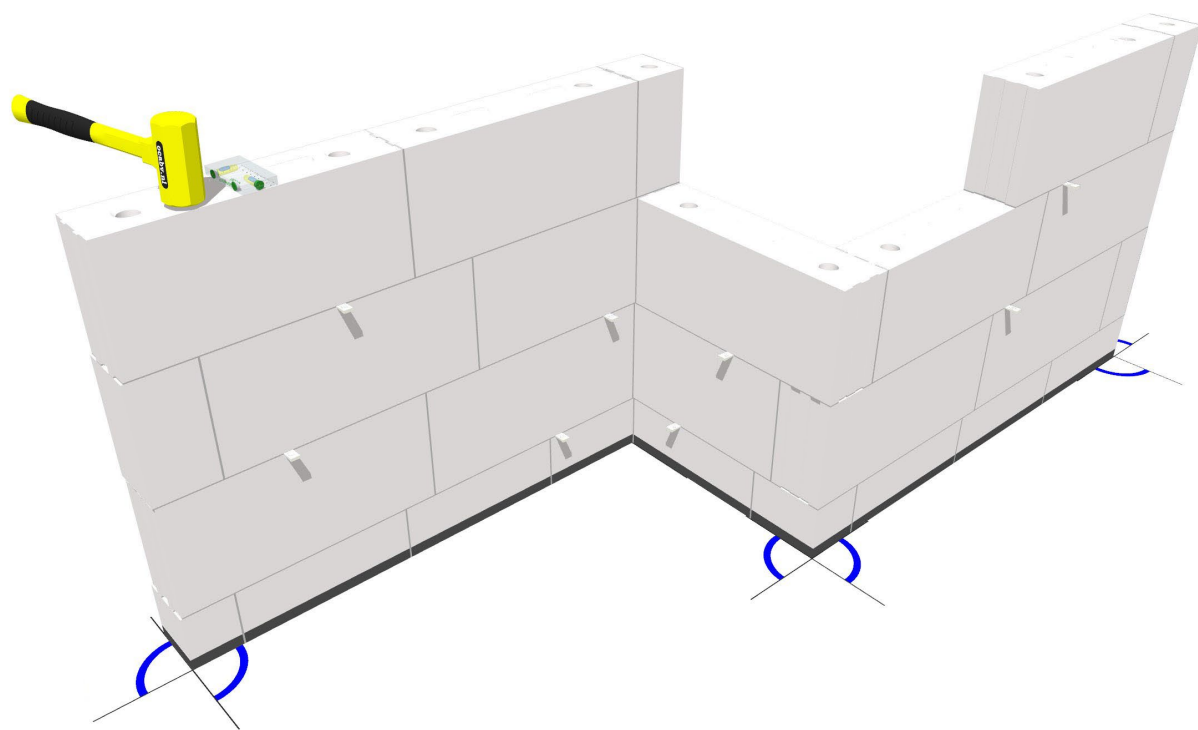

Praktijkopdracht 4

Vensterbank lijmen

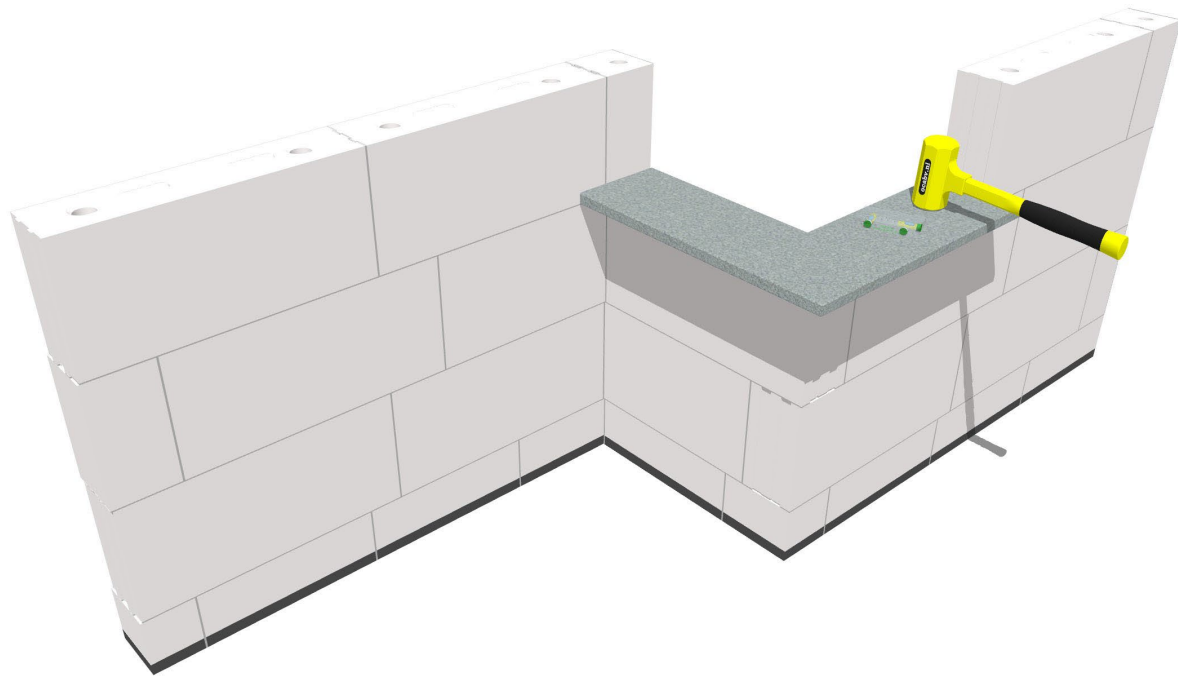

Praktijkopdracht 5

Metselen van een strek

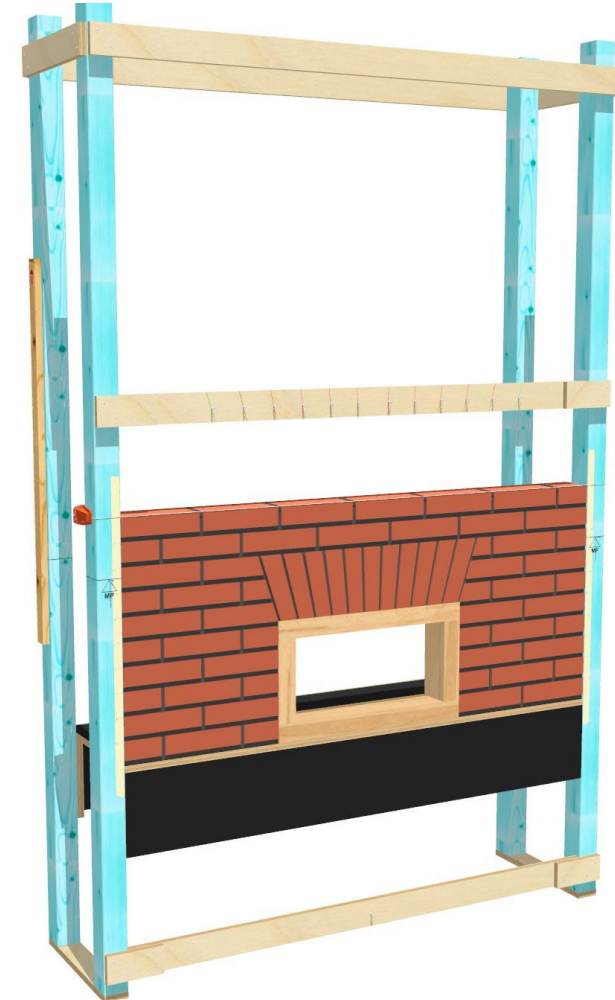

Animaties



POWERED
BY
ARCO™
Let's make things visible

A person with long hair tied back, wearing safety glasses and a white t-shirt, is focused on using a hand plane on a piece of wood. The scene is set in a workshop with various wooden structures and tools visible in the background. The lighting is warm and natural, highlighting the texture of the wood and the person's concentration.

Nieuwe praktijkopdrachten

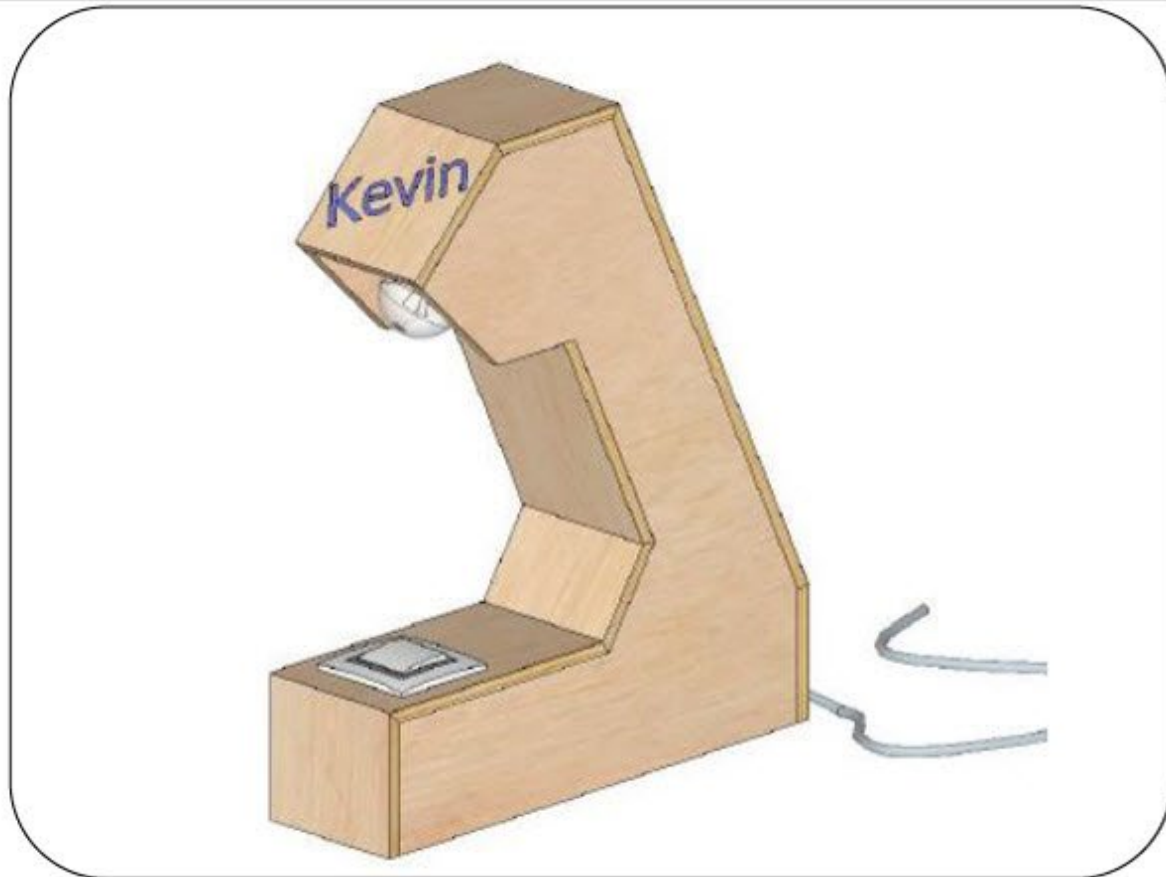

Oude opdracht K04 Interieurbouw
Bureaulamp van plaatmateriaal

Onderzoek opdracht lamp Keuzevak 04

Keuzevak 04 Interieu

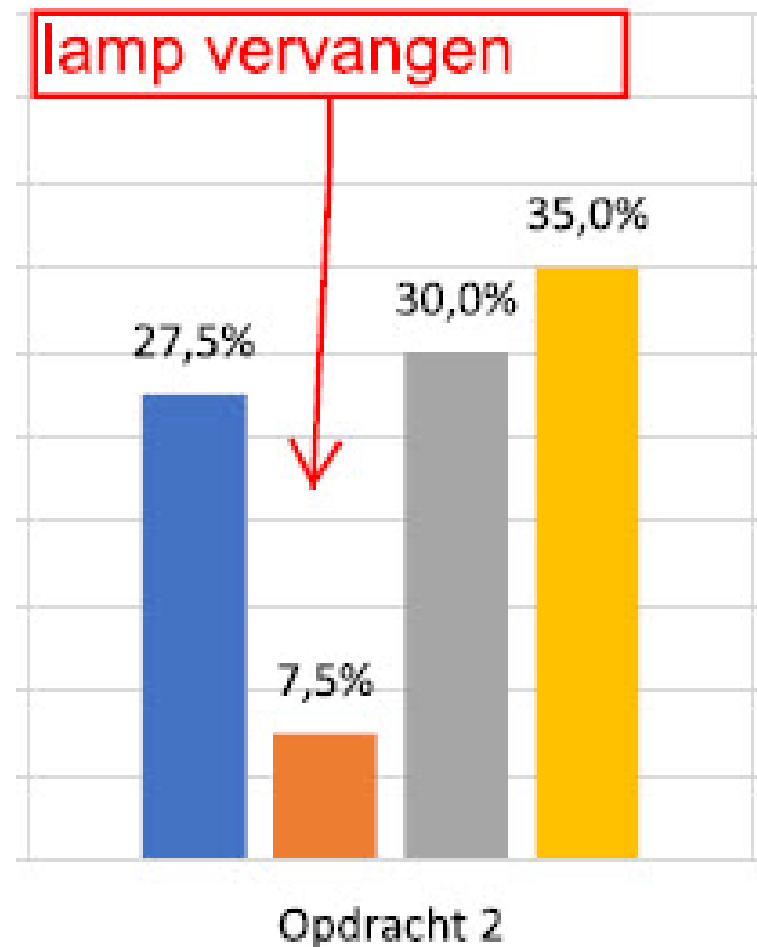

- Blauw = Gebruik ik, is prima
- Oranje = Heeft verbetering nodig
- Grijs = Vervangen
- Geel = Gebruik ik niet

Aangepaste praktijkopdrachten K04 Interieurbouw



- Opdracht 2 Bureaulamp van plaatmateriaal
→ Vervangen door: Hobbelpaard met verschillende bovenkanten

Toegevoegde praktijkopdracht K22

Circulair en duurzaam bouwen

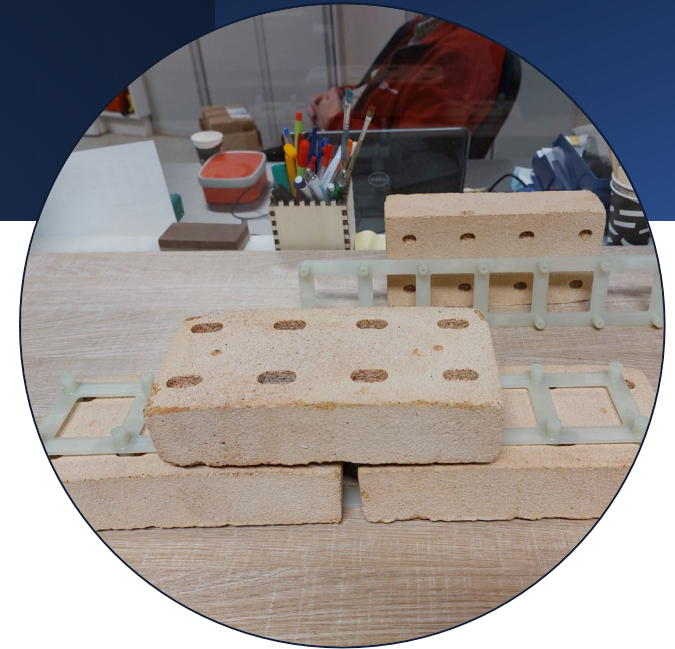
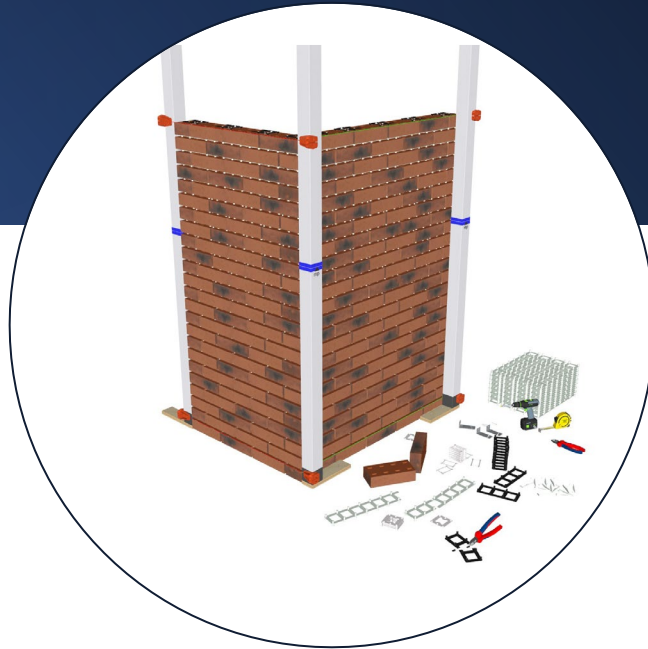
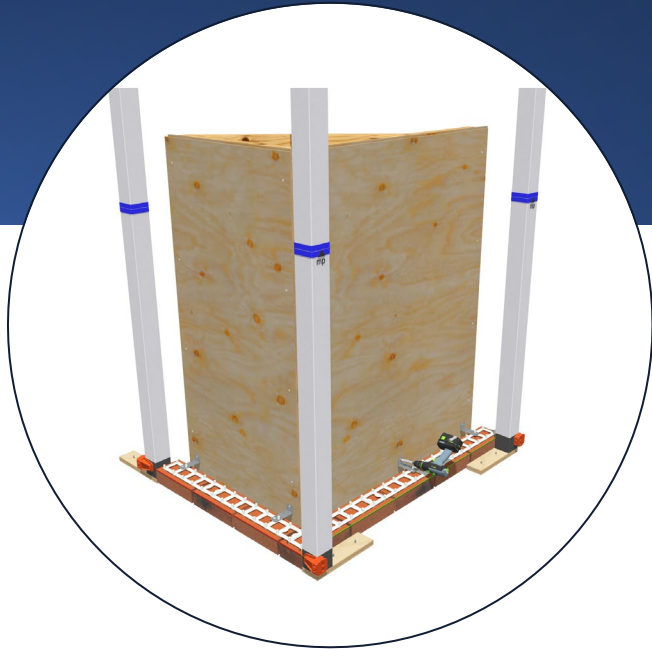

- DryStack systeem als alternatief voor ClickBrick toegevoegd
- Deze alternatieve opdracht kun je downloaden op BWInet
- Meer informatie over DryStack systeem op de bedrijvenmarkt

Diverse kleine wijzigingen

- Klapstoel opdracht:
 - Er zat een foutje in de tekening van de klapstoel
 - Ander scharnier omdat de huidige scharnieren niet meer leverbaar zijn voor een normale prijs
- Bouwraam opdracht:
 - Op de afbeelding bij uitvoeren stond een groter bouwraam, dat is nu aangepast

Klapstoel

Naam leerling: _____ Klas: _____

In deze opdracht ga je de klapstoel maken. De klapstoel maak je van de houtsoort meranti. Om de klapstoel te maken, moet je met veel verschillende machines en (elektrische) handgereedschappen kunnen werken.

Bij het maken van de klapstoel laat je dus niet alleen zien dat je creatief bent, maar ook dat je als meubelmaker een vakman of vakvrouw bent.



Module Werkvoorbereiding

- Schetsen
- Tekeninglezen
- Materiaalstaat
- Calculatie
- Planning

De theorie is geplaatst in BWI-net in de werkvoorbereidingsmodule.

Module is kosteloos voor BWI-net gebruikers (net als startmodule)



Herhaling: nieuw beoordelingsformulier

- Nieuwe beoordelingsformulieren voor de 4 profielmodules
- Als de nieuwe formulieren bevallen, dan ook voor de keuzevakken

Maak een multibox



Vul de tabel eerst zelf in. Laat de opdracht daarna beoordelen door je docent.

Wanneer is het goed?	leerling		docent	
	Ja	Nee	Ja	Nee
1 Als er een duidelijke schets is gemaakt van het ontwerp.				
2 Als de werktekening is uitgewerkt volgens de schets en compleet is.				
3 Als de materiaalstaat overeenkomt met de werktekening.				
4 Als de begroting en offerte realistisch en volledig zijn ingevuld.				
5 Als er gebruik is gemaakt van de juiste PBM.				
6 Als het ontwerp volgens de tekening is gemaakt, met een afwijking van maximaal 2 mm.				
7 Als het plaatmateriaal netjes op maat is gezaagd.				
8 Als de schuine zijden netjes onder een hoek van 45 graden gezaagd zijn.				
9 Als de verbindingen correct gemaakt zijn.				
10 Als alle onderdelen van de multibox strak gelijmd zijn.				
11 Als de gereedschappen en de werkplek netjes zijn opgeruimd en schoongemaakt.				
12 Als de vragen goed zijn beantwoord.				

Beoordeling

Cijfer Leerling

Cijfer Docent

Tips

Tops

Maak een multibox

Controlemoment heeft plaatsgevonden op: _____

4

Praktijkopdracht 4

Invulinstructie:

- Per onderdeel vult de leerling in de kolom 'Leerling' de score 0, 1 of 2 in. Vervolgens telt de leerling zijn scores op en vult het bijbehorende cijfer in.
- Op gelijke wijze als bij 1 vult de docent zijn beoordeling in en evalueert dit met zijn leerling.

Let op: Beoordeel de onderdelen die voor jouw niveau van toepassing zijn, dit wordt aangegeven met BB of KB.



Beoordeling	0 punten	1 punt	2 punten	Leerling	Docent
Werkhouding	<u>Voldaan aan 1 of minder van de eisen:</u> - Gemotiveerd, leidt andere niet af en werkt onafgebroken - Werkt (bijna) geheel zelfstandig - Gereedschappen juist gereinigd - Werkplek netjes opgeruimd	<u>Voldaan aan 2 of 3 van de eisen:</u> - Gemotiveerd, leidt andere niet af en werkt onafgebroken - Werkt (bijna) geheel zelfstandig - Gereedschappen juist gereinigd - Werkplek netjes opgeruimd	<u>Voldaan aan alle eisen:</u> - Gemotiveerd, leidt andere niet af en werkt onafgebroken - Werkt (bijna) geheel zelfstandig - Gereedschappen juist gereinigd - Werkplek netjes opgeruimd		
Werkvoorbereiding	<u>Voldaan aan 3 of minder van de eisen:</u> - PBM - Planning (BB) + bijhouden (KB) - Veilige opgeruimde werkplek - Gereedschappen compleet - Werktekening heeft juiste bemating en benaming - Werktekening uitgewerkt in CAD-programma heeft juiste arcering en lijntype - Begroting en offerte (KB)	<u>Voldaan aan 4 of 5 van de eisen:</u> - PBM - Planning (BB) + bijhouden (KB) - Veilige opgeruimde werkplek - Gereedschappen compleet - Werktekening heeft juiste bemating en benaming - Werktekening uitgewerkt in CAD-programma heeft juiste arcering en lijntype - Begroting en offerte (KB)	<u>Voldaan aan alle eisen:</u> - PBM - Planning (BB) + bijhouden (KB) - Veilige opgeruimde werkplek - Gereedschappen compleet - Werktekening heeft juiste bemating en benaming - Werktekening uitgewerkt in CAD-programma heeft juiste arcering en lijntype - Begroting en offerte (KB)		
Instellingen + gebruik machine en gereedschappen	Niet correct ingesteld en niet correct + zelfstandig gebruikt	Niet correct ingesteld óf niet correct + zelfstandig gebruikt	Correct ingesteld en correct + zelfstandig gebruikt		
Aftekenen	Onderdelen niet juist afgetekend, afwijking meer dan 3 mm	Aantal onderdelen juist afgetekend, afwijking 0-3 mm	Alle onderdelen juist afgetekend, afwijking 0 mm		
Plaatmateriaal	Niet netjes op maat gezaagd	Redelijk netjes op maat gezaagd	Netjes op maat gezaagd		
Schuine zijden	Niet netjes en niet onder een hoek van 45 graden gezaagd	Redelijk netjes en bijna precies onder een hoek van 45 graden gezaagd	Netjes en onder een hoek van 45 graden gezaagd		
Verbindingen	Niet correct gemaakt	Redelijk correct gemaakt	Correct gemaakt		
Lijmen	Niet alle onderdelen gelijmd	Alle onderdelen slordig gelijmd	Alle onderdelen strak gelijmd		
Afronding en controle	Niet afgerond en niet gecontroleerd	Niet afgerond óf niet gecontroleerd	Afgerond en gecontroleerd		
			Cijfer (gebruik omrekentabel):		

Punten	Cijfer
0	1.0
1	1.6
2	2.2
3	2.8
4	3.4
5	4.0
6	4.6
7	5.2
8	5.6
9	6.0
10	6.4
11	6.8
12	7.2
13	7.6
14	8.0
15	8.4
16	8.8
17	9.4
18	10.0

Scheve schaal wordt aangepast.

BB/KB/GL

Rubrics



Voordelen voor docenten:

- Uitgewerkte beoordelingscriteria
- Betrouwbaar, valide en consistent beoordelen
- Bij meerdere docenten, beoordeelt elke docent volgens dezelfde criteria
- Score is direct om te rekenen naar een cijfer



Voordelen voor leerlingen

- De criteria en verwachtingen zijn van te voren duidelijk
- Het is transparant waar ze op beoordeeld worden
- Bewustwording van het leerproces en vooruitgang



Rubrics

- Voor leerlingen kosteloos te bestellen in de Webshop
Let op: Alle vier de profielmodules zitten in één boekje



Distributie leermiddelen

Hetzelfde als de voorgaande jaren:

1. Bestellen na 1 juni = levering in de laatste week van de zomervakantie. Dit wordt automatisch geregeld.
2. Wil je het materiaal laten ontvangen? Geef dit dan specifiek op bij het bestellen.
3. Wil je het materiaal eerder ontvangen? Neem dan contact op met de supportdesk.